

KUGELSCHWIMMER-KONDENSATABLEITER FLT20 (Sphäroguss ; 1/2" bis 1" – DN 15 bis DN 25)

BESCHREIBUNG

Der ADCA FLT20 ist ein Schwimmer- und thermostatischer Kondensat ableiter mit integriertem Entlüfter, der für den modulierenden Abfluss von Kondensat ausgelegt ist, um eine maximale Wärmeübertragung im System zu gewährleisten.

Typische Anwendungen sind Warmetauscher, Trockner, ummantelte Behälter und andere Anwendungen, bei denen ein kontinuierlicher Abfluss unerlässlich ist.

WESENTLICHE MERKMALE

Modulierende Ableitung von Kondensat bei Dampftemperatur.
Unempfindlich gegen plötzliche Last- oder Druckschwankungen.
Kein Kondensatrückstau.

Hervorragender Luftabfluss durch den integrierten Entlüfter.
Einfache Anpassung der Durchflussrichtung durch andere Positionierung des Anschlussgehäuses zum Mechanismus.

OPTIONEN: Anschlüsse für Pendelleitung und Entwässerung.
SLR – Differenzdruckregler.
HVV – Handentlüftungsventil.
BDV – Abblaseventil.
AFZ – Frostschutzventil.
VB21M – Vakuumbrecher.

EINSATZ FÜR: Gesättigter und überhitzter Dampf.

LIEFERBARE MODELLE: FLT20-4,5, FLT20-10 und FLT20-14 – Sphäroguss.

GRÖSSEN: 1/2" bis 1"; DN 15 bis DN 25.

ANSCHLÜSSE: Innengewinde ISO 7 Rp oder NPT.
Flansch EN 1092-1/-2 PN 16.
Flansch ASME B16.42 Klasse 150.

EINBAULAGE: Durchgangsform, horizontaler oder vertikaler Einbau.
Eckausführung, horizontaler oder vertikaler Einbau.
Siehe IMI – Einbau- und Betriebsanleitung.

ΔPMX: FLT20-4,5 – 4,5 bar
FLT20-10 – 10 bar
FLT20-14 – 14 bar

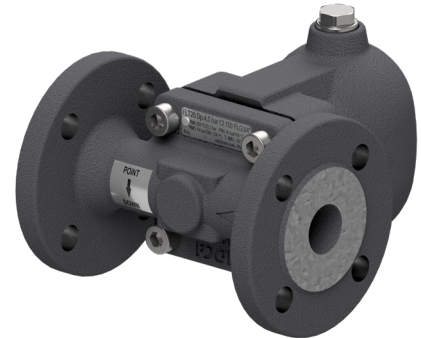

CE MARKIERUNG – GRUPPE 2 (DGRL – Europäische Richtlinie)

PN 16	Kategorie
1/2" bis 1" – DN 15 bis 25	SEP

GEHÄUSE-EINSATZGRENZEN

FLANSCH PN 16 *	FLANSCH KLASSE 150 **	BEZUGSTEM- PERATUR
ZUL. DRUCK	ZUL. DRUCK	
16 bar	16 bar	100 °C
15,5 bar	14,8 bar	150 °C
14,7 bar	13,9 bar	200 °C
13,9 bar	12,1 bar	250 °C

PMO – Maximaler Betriebsdruck: 14 bar.

TMO – Maximale Betriebstemperatur: 250 °C.

* Gemäß EN 1092-2:2018; ** Gemäß ASME B16.42.

Gehäusefestigkeit entsprechend PN 16 oder weniger, abhängig von der Anschlussart. Einstufung für PN 16 Gewinde.

DURCHSATZ (kg/h)										
MODELL	NENNWEITE	DIFFERENZDRUCK (bar)								
		0,5	1	1,5	2	4,5	7	10	12	14
FLT20-4,5	1/2" bis 1" – DN 15 bis 25	220	280	320	360	495	–	–	–	–
FLT20-10	1/2" bis 1" – DN 15 bis 25	200	252	290	335	440	505	595	–	–
FLT20-14	1/2" bis 1" – DN 15 bis 25	145	198	225	252	350	415	480	535	580

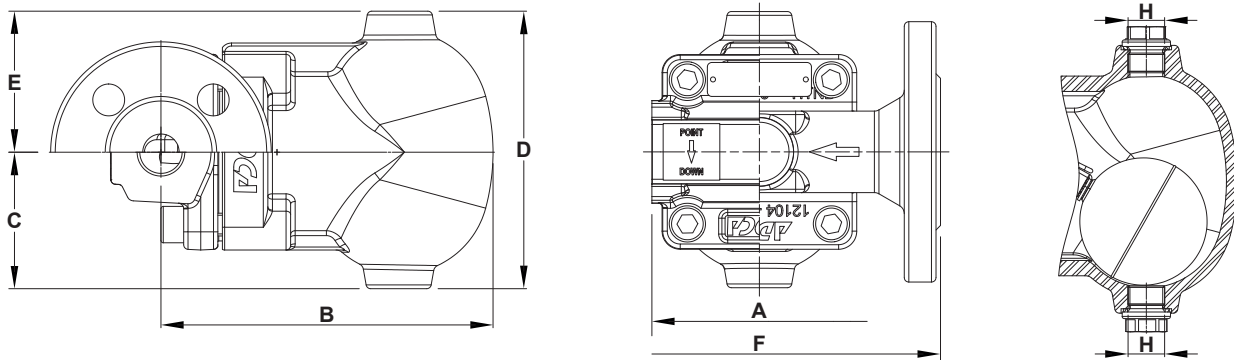

Inline-Konstruktion

ABMESSUNGEN – INLINE-KONSTRUKTION (mm)											
NENNWEITE	GEWINDE							PN 16		KLASSE 150	
	A	B	C	D	E	H *	GEWICHT (kg)	F	GEWICHT (kg)	F	GEWICHT (kg)
1/2" – DN 15	95	146	60	122	62	3/8"	3,8	150	5,1	150	4,8
3/4" – DN 20	95	146	60	122	62	3/8"	3,8	150	5,7	150	5
1" – DN 25	95	146	60	122	62	3/8"	3,6	160	6,4	160	6

* Bei den Ausführungen mit EN-Flanschen oder ISO 7 Rp-Innengewinde sind diese Anschlüsse standardmäßig als ISO 228-Innengewinde ausgeführt. Bei den Ausführungen mit ASME-Flanschen oder NPT-Innengewinde diese Anschlüsse mit NPT-Innengewinde versehen.

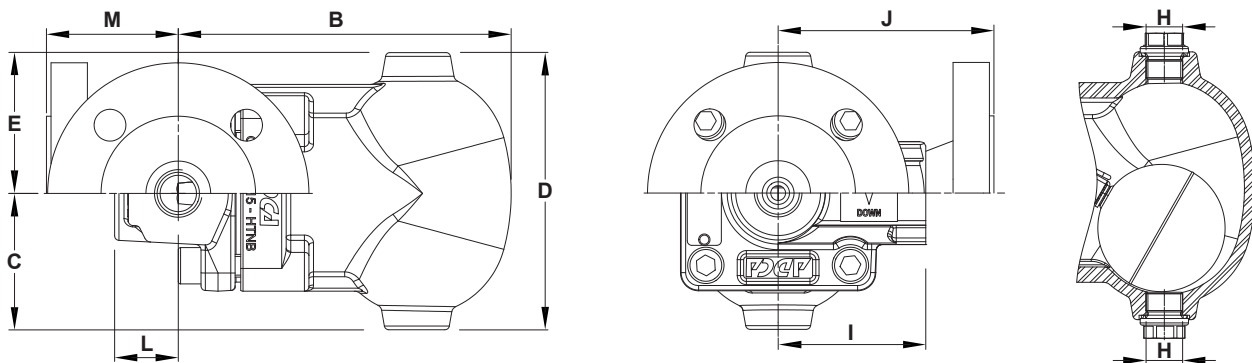

Abgewinkeltes Konstruktion

ABMESSUNGEN – ABGEWINKELTES KONSTRUKTION (mm)														
NENNWEITE	GEWINDE								PN 16		KLASSE 150			
	B	C	D	E	H *	I	L	GEW. (kg)	J	M	GEW. (kg)	J	M	GEW. (kg)
1/2" – DN 15	146	60	122	62	3/8"	65	28	3,8	95	58	5,3	100	63	4,8
3/4" – DN 20	146	60	122	62	3/8"	65	28	3,8	95	58	5,9	100	63	5,2
1" – DN 25	146	60	122	62	3/8"	65	28	3,8	95	58	6,3	100	63	5,7

* Bei den Ausführungen mit EN-Flanschen oder ISO 7 Rp-Innengewinde sind diese Anschlüsse standardmäßig als ISO 228-Innengewinde ausgeführt. Bei den Ausführungen mit ASME-Flanschen oder NPT-Innengewinde diese Anschlüsse mit NPT-Innengewinde versehen.

WERKSTOFFE

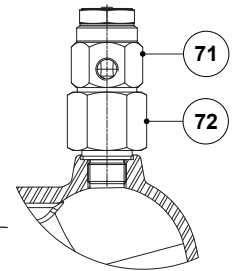
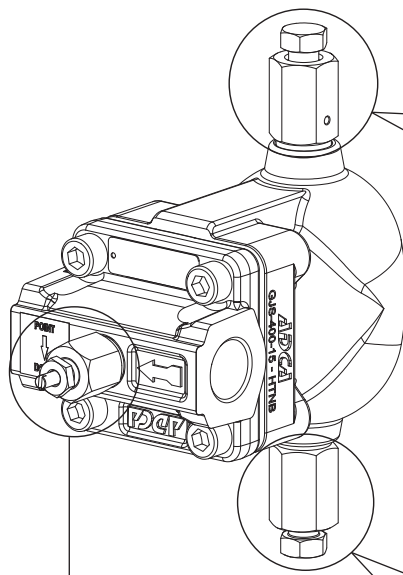
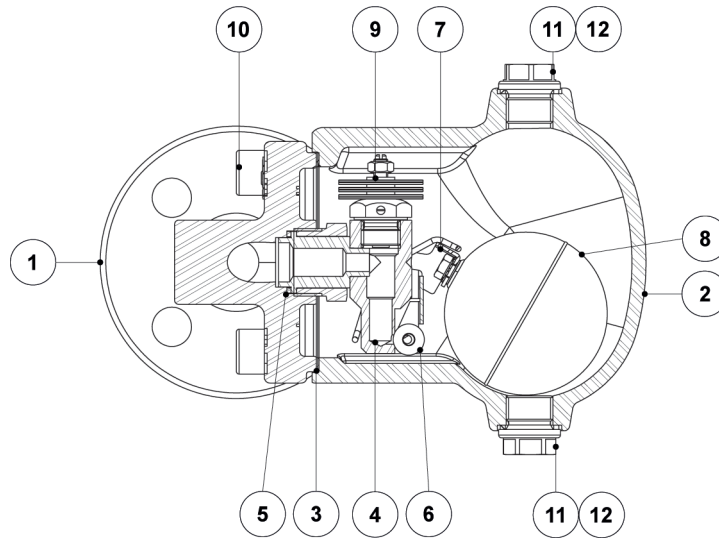

Optionaler Vakuumbrecher (VB21M)

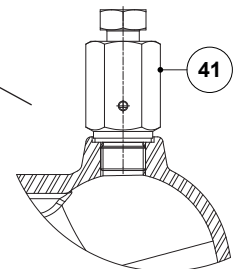

Optionales Manuelles Entlüftungsventil (HVV)

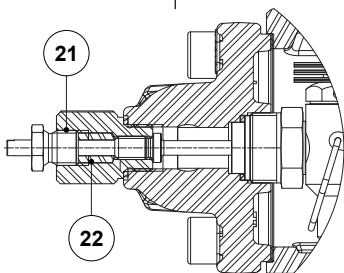

Optional Bypass-Ventil gegen Dampfabschluss (SLR)

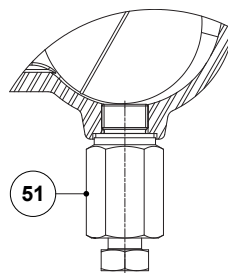

Optionales Abblaseventil (BDV); Manuell

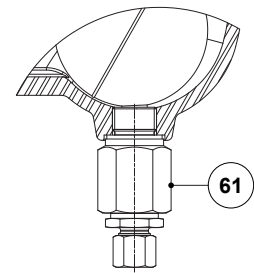

Optionale Frostschutzeinrichtung (AFZ); Automatisch

WERKSTOFFE

POS. Nr	BEZEICHNUNG	WERKSTOFF
1	Gehäuse (Flanschausführung)	GJS-400-15 / 0.7040
	Gehäuse (Muffenausführung)	P250GH / 1.0460
	Gehäuse (Eckausführung)	P250GH / 1.0460
2	Deckel	GJS-400-15 / 0.7040
3	* Dichtung	Edelstahl / Graphit
4	* Sitz	AISI 303 / 1.4305
5	* Dichtung	Kupfer
6	* Ventilkugel	AISI 316 / 1.4401
7	* Hebel	AISI 304 / 1.4301
8	* Schwimmer	AISI 304 / 1.4301
9	* Automatisch Entlüfter	Edelstahl; Bimetallisch
10	Schraube	Verzinkter Stahl
11	Kegel	AISI 316L / 1.4404
12	** Dichtung	Kupfer; AISI 304 / 1.4301
21	Differenzdruckregler	AISI 420 / 1.4021; AISI 316L / 1.4404
22	Packung	Graphit
41	Handentlüftungsventil	AISI 303 / 1.4305; AISI 316L / 1.4404
51	Abblaseventil	AISI 303 / 1.4305; AISI 316L / 1.4404
61	Frostschutzventil	AISI 303 / 1.4305; AISI 316L / 1.4404
71	Vakuumbrecher	AISI 303 / 1.4305
72	Anschlussverschraubung	AISI 316L / 1.4404

* Verfügbare Ersatzteile; ** Nicht verfügbar in der NPT-Version.

DURCHFLUSSRICHTUNG

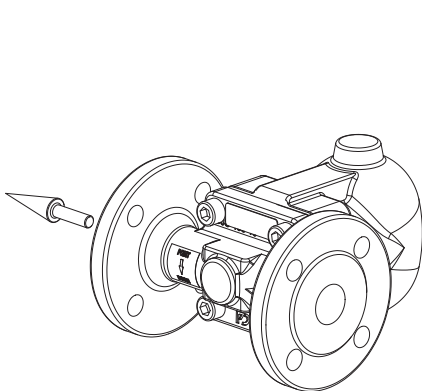

IR - Horizontal von rechts nach links

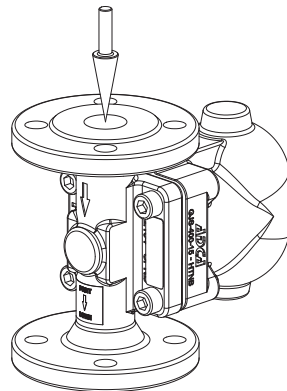

IT - Vertikal von oben nach unten

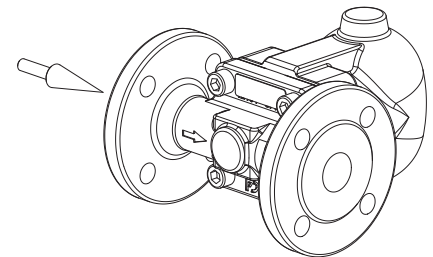

IL - Horizontal von links nach rechts

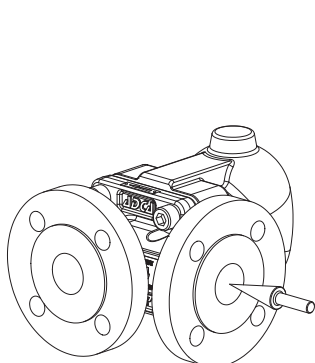

AR - Eckausführung von rechts nach vorne

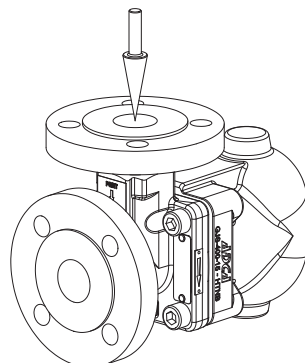

AT - Eckausführung von oben nach vorne

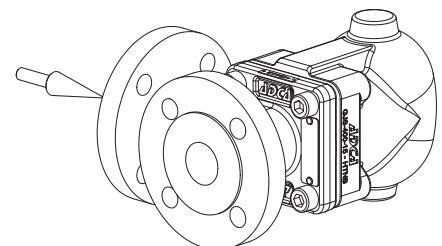

AL - Eckausführung von links nach vorne

BESTELLCODES FLT20									
Modell	A20	2	V	XX	X	IR	A	15	
FLT20 – Sphäroguss	A20								
Maximal zulässiger Differenzdruck (ΔPMX)									
4,5 bar		2							
10 bar		3							
14 bar		4							
Automatisch Entlüfter									
Bimetallischer Entlüfter (Standard)			V						
Keine			X						
Anschlüsse Gehäuse									
Keine				XX					
Anschlüsse mit 3/8" Gewinde oben und unten, mit Stopfen verschlossen (erforderlich für die folgenden Optionen)									
				10					
Optionen									
Falls vorhanden, bitte den Bestellcode der entsprechenden Dokumentation entnehmen.									
SLR - Differenzdruckregler									
Keine					X				
Mit Bypass-Ventil gegen Dampfabschluss montiert									
					S				
Durchflussrichtung									
Durchgangsform horizontal von rechts nach links (Standard)									
						IR			
Durchgangsform horizontal von links nach rechts									
						IL			
Durchgangsform Vertikal von oben nach unten									
						IT			
Eckausführung von rechts nach vorne									
						AR			
Eckausführung von links nach vorne									
						AL			
Eckausführung von oben nach vorne									
						AT			
Anschlüsse									
Innengewinde ISO 7 Rp									
							A		
Innengewinde NPT									
							C		
Flansch EN 1092-2 PN 16									
							L		
Flansch ASME B16.42 Klasse 150									
							U		
Nennweite									
1/2" oder DN 15									
								15	
3/4" oder DN 20									
								20	
1" oder DN 25									
								25	
Sonderausstattung / Extras									
Die vollständige Beschreibung oder zusätzliche Codes sind im Falle einer Nicht-Standard-Armatur erforderlich.									
									E